

## ECV Технические данные

### Поводковая высокоподъемная тележка

---

ECV 10 C

---

ECV 10i C

---

ECV 10

---



ECV Поводковая высокоподъемная тележка  
Поднятие грузов стало проще

В данном техническом паспорте, соответствующем требованиям директивы VDI 2198, приведены только технические значения для стандартных машин. При использовании нестандартных шин, подъемных мачт, дополнительного оборудования и пр. данные могут иметь другое значение.



Характеристики	Изготовитель		STILL		STILL	STILL		
	1.1	1.2	ECV 10 C		ECV 10i C	ECV 10		
Характеристики	1.3	Привод	Электрический		Электрический	Электрический		
	1.4	Управление	Поводковое		Поводковое	Поводковое		
	1.5	Грузоподъемность/нагрузка	Q	кг	1000	1000 (1200) <sup>1</sup>	1000	
	1.6	Положение центра тяжести	c	мм	600	600	600	
	1.8	Расстояние от оси колеса до груза	x	мм	805	805	795	
	1.9	Колесная база	y	мм	1126	1260	1240	
	2.1	Собственный вес		кг	462	520	598	
	2.2	Нагрузка на ось с грузом		кг	530/950	580/1140	596/1002	
	2.3	Нагрузка на ось без груза		кг	350/120	350/170	446/152	
Вес/хар-ки	3.1	Шины	со стороны привода		Полиуретан	Полиуретан	Полиуретан	
	3.2	Размер шин		мм	Ø 210 x 70	Ø 210 x 70	Ø 210 x 70	
	3.3	Размер шин		мм	Ø 80 x 60	Ø 80 x 60	Ø 80 x 60	
	3.5	Количество колес (x = ведущие)			1x1/4	1x1/4	1x1/4	
	3.6	Колея	b <sub>10</sub> /b <sub>11</sub>	мм	533/380	533/380	533/370	
	Колеса/шасси	4.2	Высота мачты в убранном положении	h <sub>1</sub>	мм	1940	1940	2097
4.3		Свободный подъем	h <sub>2</sub>	мм	1505	1480	150	
4.4		Подъем	h <sub>3</sub>	мм	1517	1513	2927	
4.5		Высота мачты в выдвинутом положении	h <sub>4</sub>	мм	1955	2090	3487	
4.6		Базовый подъем	h <sub>5</sub>	мм	-	115	-	
4.9		Высота рукоятки дышла в положении движения	мин./макс.	h <sub>14</sub>	мм	800/1250	800/1250	800/1250
4.15		Высота вил в опущенном состоянии		h <sub>13</sub>	мм	88	88	88
4.19		Общая длина		l <sub>1</sub>	мм	1615	1750	1740
4.20		Длина вкл. спинки вил		l <sub>2</sub>	мм	465	600	590
4.21		Общая ширина		b <sub>1</sub>	мм	800	796	800
4.22		Размер вил	DIN ISO 2331	s/e/l	мм	60/170/1150	60/190/1150	55/160/1150
4.24		Ширина каретки вил		b <sub>3</sub>	мм	680	680	600
4.25		Внешнее расстояние между вилами		b <sub>5</sub>	мм	550	560	560
4.32		Клиренс в середине колесной базы		m <sub>2</sub>	мм	28	26	30
4.34		Ширина рабочего прохода для палеты 800 x 1200 в продольном направлении		A <sub>ст</sub>	мм	2100	2260	2219
4.35	Радиус поворота		W <sub>a</sub>	мм	1337	1500	1450	
Основные габариты	5.1	Скорость движения		с грузом/без груза	км/ч	4,0/4,5	4,0/4,5	4,5/4,8
	5.2	Скорость подъема мачты		с грузом/без груза	м/с	0,10/0,17	0,10/0,14	0,12/0,22
	5.3	Скорость опускания мачты		с грузом/без груза	м/с	0,20/0,13	0,20/0,13	0,20/0,13
	5.8	Макс. преодолеваемый подъем		с грузом/без груза	%	3/10	3/10	3/10
	5.10	Рабочий тормоз				Электромагнитный	Электромагнитный	Электромагнитный
Рабочие характеристики	6.1	Тяговый двигатель, мощность S2 60 мин			кВт	0,65	0,65	0,65
	6.2	Подъемный двигатель, мощность при S3 15%			кВт	2,2	2,2	2,2
	6.3	Аккумуляторная батарея согласно DIN 43531/35/36 A, B, C, нет				Нет	Нет	Нет
	6.4	Напряжение аккумуляторной батареи/номинальная емкость K <sub>2</sub>			В/Ач	2x12/85	2x12/85	2x12/125
	6.5	Вес аккумуляторной батареи			кг	2x25	2x25	2x33
	6.6	Энергопотребление по циклу VDI			кВтч/ч	0,41	0,38	0,37
Электродвигатель	8.1	Тип управления движением				Постоянный ток	Постоянный ток	Постоянный ток
	8.4	Уровень шума (в зоне оператора)			дБ(А)	74	74	74
Прочее								

<sup>1</sup> Грузоподъемность на базовом подъеме

Характеристики мачт

ECV 10 C / ECV 10i C			Одинарная			
			ECV 10 C		ECV 10i C	
Габаритная высота	h <sub>1</sub>	мм	1940	2290	1940	2290
Габаритная высота при использованном свободном подъеме (h <sub>3</sub> = 150 mm)	h <sub>1</sub> '	мм	1940	2290	1940	2290
Свободный подъем	h <sub>2</sub>	мм	1505	1855	1480	1830
Подъем	h <sub>3</sub>	мм	1517	1867	1513	1863
Макс. высота	h <sub>4</sub>	мм	1955	2305	2011	2361

  

ECV 10			Телескопическая			
			ECV 10			
Габаритная высота	h <sub>1</sub>	мм	1672	1772	1872	2172
Габаритная высота при использованном свободном подъеме (h <sub>3</sub> = 150 mm)	h <sub>1</sub> '	мм	1747	1847	1947	2247
Свободный подъем	h <sub>2</sub>	мм	150	150	150	150
Подъем	h <sub>3</sub>	мм	2227	2427	2627	3227
Макс. высота	h <sub>4</sub>	мм	2787	2987	3187	3787

ECV Поводковая высокоподъемная тележка  
 Технический чертёж с размерами

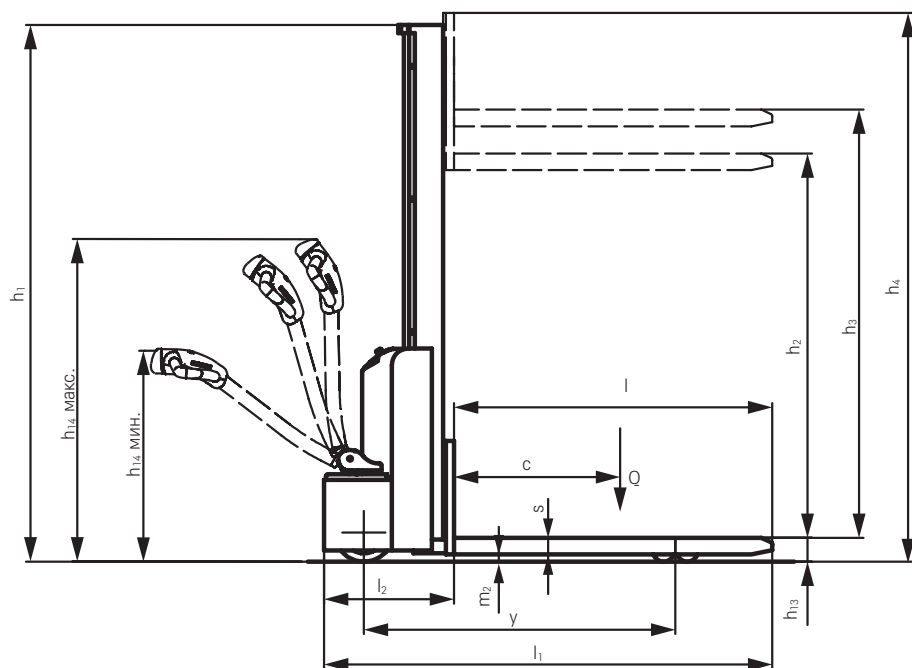

ECV 10 C: вид сбоку

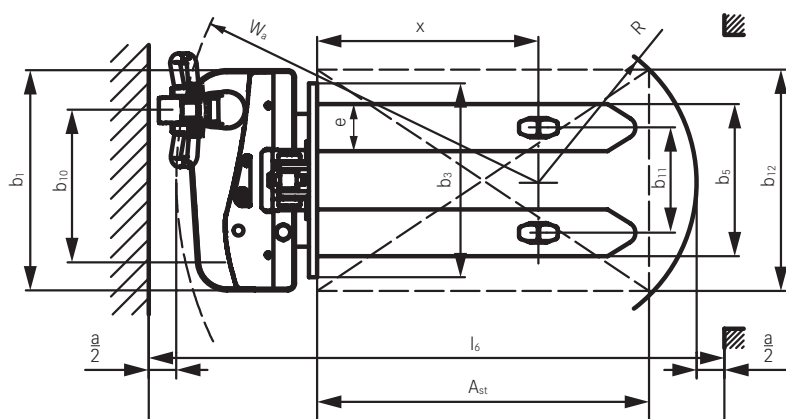

ECV 10 C: вид сверху

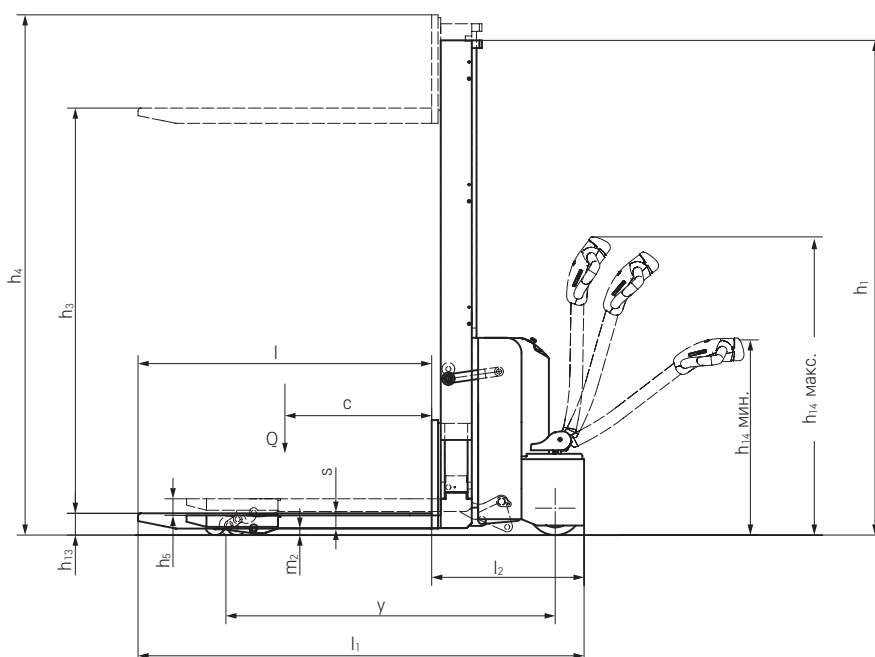

ECV 10i C: вид сбоку

ECV Поводковая высокоподъемная тележка  
 Технический чертёж с размерами

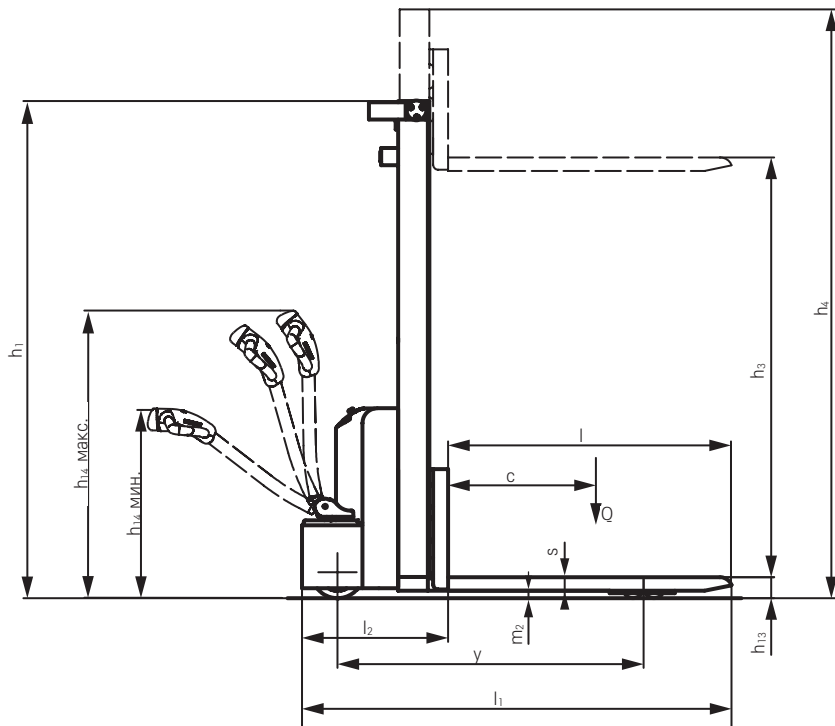

ECV 10: вид сбоку

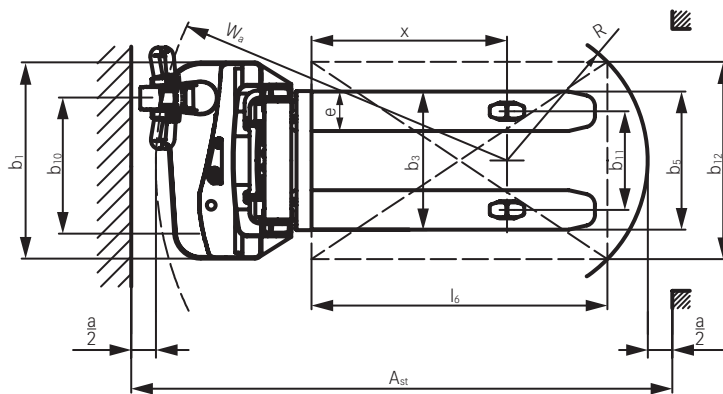

ECV 10: вид сверху

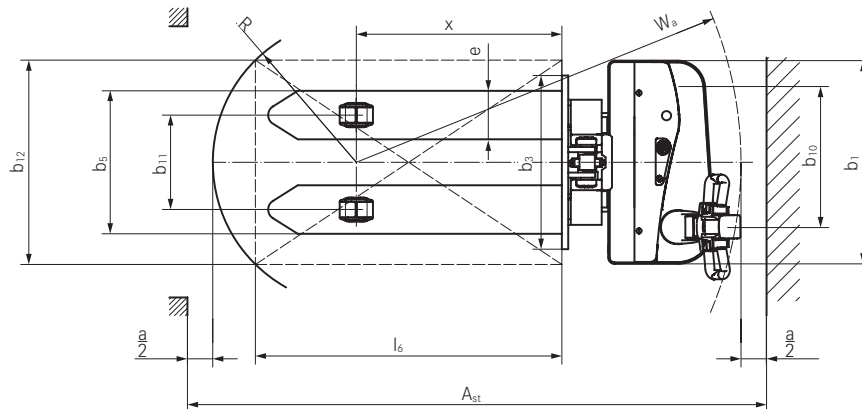

ECV 10i C: вид сверху

## ECV Поводковая высокоподъемная тележка Изображение в деталях



Удобство работы благодаря дышлу, приспособленному для использования как правшами, так и левшами



Оптимальная устойчивость за счет 4-опорной ходовой части



Встроенное зарядное устройство обеспечивает высочайшую эксплуатационную готовность и возможность децентрализованной зарядки

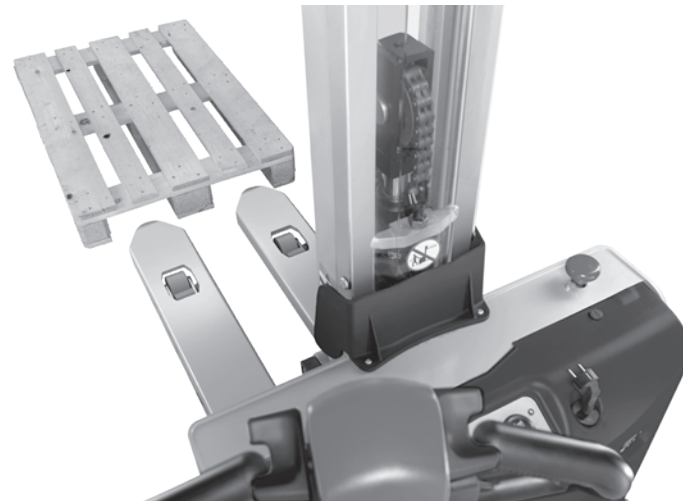

Высокая производительность благодаря оптимальному обзору вилок при погрузке и разгрузке



Высота подъема до 3227 мм позволяет значительно оптимизировать складское пространство



Благодаря компактной передней части тележка обладает высочайшей маневренностью даже в самых узких рабочих проходах

## ECV Поводковая высокоподъемная тележка Изображение в деталях



Всегда все под контролем благодаря светодиодному дисплею с индикатором уровня заряда батареи и счетчиком моточасов



Снижение скорости в зависимости от высоты подъема обеспечивает безопасность движения



Преодоление неровностей стало проще с опциональным базовым подъемом, обеспечивающим больший клиренс

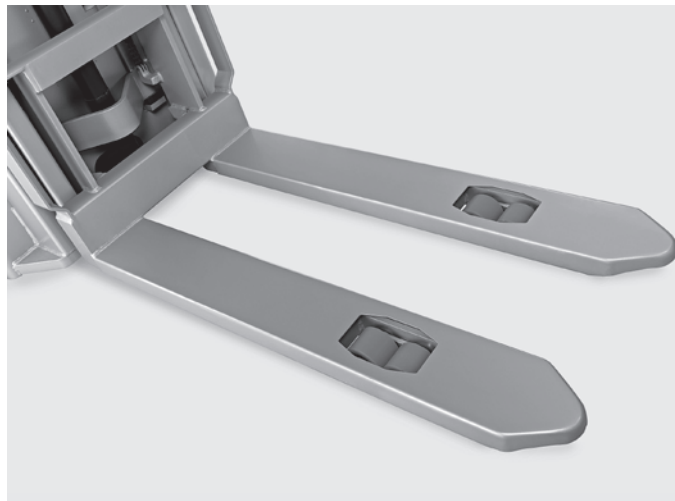

Закругленные концы вилок быстро и точно вводятся в палеты



Низкорамная конструкция обеспечивает максимальную безопасность оператора



Малый собственный вес тележки позволяет эксплуатировать ее на промежуточных уровнях или грузовых подъемниках



ECV Поводковая высокоподъемная тележка  
Поднятие грузов стало проще





ECV Поводковая высокоподъемная тележка  
Поднятие грузов стало проще





## ECV Поводковая высокоподъемная тележка Поднятие грузов стало проще

---

Гибкость использования: выполнение задач по складированию на высоту до 1867 мм или эксплуатация в качестве мобильного рабочего стола

Наша самая компактная подъемная тележка: благодаря значительно уменьшенным размерам передней части эта модель превосходна для работы в самом узком пространстве

Высочайшая безопасность: низкорамная конструкция и снижение скорости в зависимости от высоты подъема



### ECV 10 C/ECV 10i C

---

Вы ищете базовую модель высокоподъемной тележки? Встречайте: ECV 10 C. Эта модель оснащена одинарной подъемной мачтой и обладает максимальной грузоподъемностью в 1000 кг, что делает ее универсальной для выполнения работ по складированию грузов на высоту до 1867 мм или в качестве мобильного рабочего стола. Дышло, приспособленное для использования как правшами, так и левшами, обеспечивает точное управление всеми функциями передвижения и подъема. Благодаря встроенному зарядному

устройству тележка постоянно имеет необходимый заряд энергии. Аккумуляторную батарею можно легко и просто подзарядить, подключившись к любой стандартной розетке. Компактная тележка без труда справляется с работой на самых узких участках. К тому же одинарная подъемная мачта обеспечивает оптимальный обзор концов вилок. Еще один плюс – опциональный базовый подъем, с которым преодоление неровностей пола становится проще простого!

Высокая производительность: грузоподъемность до 1000 кг и высота подъема до 3227 мм

Максимальная эксплуатационная готовность: встроенное зарядное устройство позволяет с легкостью зарядить батарею

Маневренность и компактность: малогабаритная передняя часть обеспечивает оптимальную маневренность и возможность эксплуатации в узких проходах



### ECV 10

---

Теперь планка стала еще выше: с ECV 10 Вы достигнете высоты подъема вплоть до 3227 мм. Этот показатель вместе с максимальной грузоподъемностью в 1000 кг делает поводковую высокоподъемную тележку ECV 10 незаменимым помощником в выполнении простых погрузочных задач. Компактность этой тележки позволят перемещать грузы и складировать их даже в ограниченном рабочем пространстве и узких проходах. Благодаря встроенному зарядному устройству ECV 10 можно подзарядить, подключившись к любой стандартной розетке. При этом две аккумуляторные батареи 12 В обладают емкостью в 125 А·ч.

Оператор может постоянно контролировать текущий уровень заряда батареи и моточасы на светодиодном дисплее. Благодаря широкому полю обзора между профилями подъемной мачты концы вилок отлично просматриваются, к тому же высокоподъемная тележка имеет низкорамную конструкцию, которая защищает стопы операторов. Кроме того, модель ECV 10 снабжена автоматической системой снижения скорости в зависимости от высоты подъема. Всеми функциями одинаково удобно управлять как правшам, так и левшам.



### Simply easy

- Базовый подъем, позволяющий без труда преодолевать возвышения
- Плавное рулевое управление
- Удобное управление всеми функциями передвижения, поднятия и опускания
- Плавность хода на неровных полах благодаря сдвоенным опорным роликам
- Для поворота колеса при маневрировании подъемной тележки требуется лишь незначительное усилие, что облегчает работу оператора



### Simply powerful

- Высокая производительность благодаря грузоподъемности до 1000 кг
- Существенная оптимизация складского пространства за счет максимальной высоты подъема до 3227 мм
- Не требующие технического обслуживания аккумуляторные батареи являются щадящими для окружающей среды



### Simply safe

- Оптимальная устойчивость благодаря 4-опорной ходовой части
- Оптимальный обзор вил благодаря просматриваемой одинарной подъемной мачте
- Легкое управление всеми функциями передвижения, поднятия и опускания как для правой, так и для левой

- Низкорамная конструкция защищает стопы операторов на общедоступных участках
- Снижение скорости в зависимости от высоты подъема повышает безопасность
- Отсутствие у батареи газовой выделений способствует защите оператора и окружающей среды



### Simply flexible

- Компактная передняя часть позволяет эксплуатировать подъемную тележку в ограниченном пространстве и узких проходах
- Возможность эксплуатации на промежуточных уровнях благодаря небольшой нагрузке на пол
- Благодаря встроенному зарядному устройству имеется возможность децентрализованной и универсальной подзарядки тележки



### Simply connected

- Индикатор уровня заряда батареи: показания считываются легко и быстро, что позволяет своевременно зарядить батарею в случае необходимости



## Варианты опций

		ECV 10 C	ECV 10i C	ECV 10
Общие сведения	Электроприводное поднятие и передвижение	●	●	●
	Тяговый двигатель мощностью 0,65 кВт	●	●	●
	Устойчивая и прочная конструкция рамы	●	●	●
	Ручка дрышла удобна как для левой, так и правой руки	●	●	●
	Светодиодный индикатор уровня заряда батареи	●	●	●
	Счетчик моточасов	●	●	●
	Глубоко закрепленное дышло	●	●	●
	Чувствительное реагирование при вождении	●	●	●
	4-х опорная ходовая часть для оптимальной устойчивости	●	●	●
	Опорное колесо	●	●	●
Подъемная мачта	Базовый подъем	—	●	—
	Различные одинарные подъемные мачты	○	○	—
	Различные телескопические подъемные мачты	—	—	○
	Просматриваемая подъемная мачта	●	●	●
Шины	Защитное стекло подъемной мачты из поликарбоната	●	●	●
	Шина приводного колеса – полиуретан	●	●	●
	Шина приводного колеса – полиуретан с профилированием	○	○	○
Безопасность	Опорные ролики из полиуретана сдвоенные	●	●	●
	Снижение скорости в зависимости от высоты подъема	●	●	●
	Изготовленная методом глубокой вытяжки рама для максимальной безопасности оператора	●	●	●
Батарея	Ограничение доступа с помощью ключевого переключателя	●	●	●
	Не требующие технического обслуживания батареи AGM	●	●	●
	Встроенное зарядное устройство	●	●	●
	Защита от непреднамеренного движения при активном процессе погрузки	●	●	●

● Стандарт ○ Опция — Нет в наличии